

男子単A (BSA)・ブロック 1

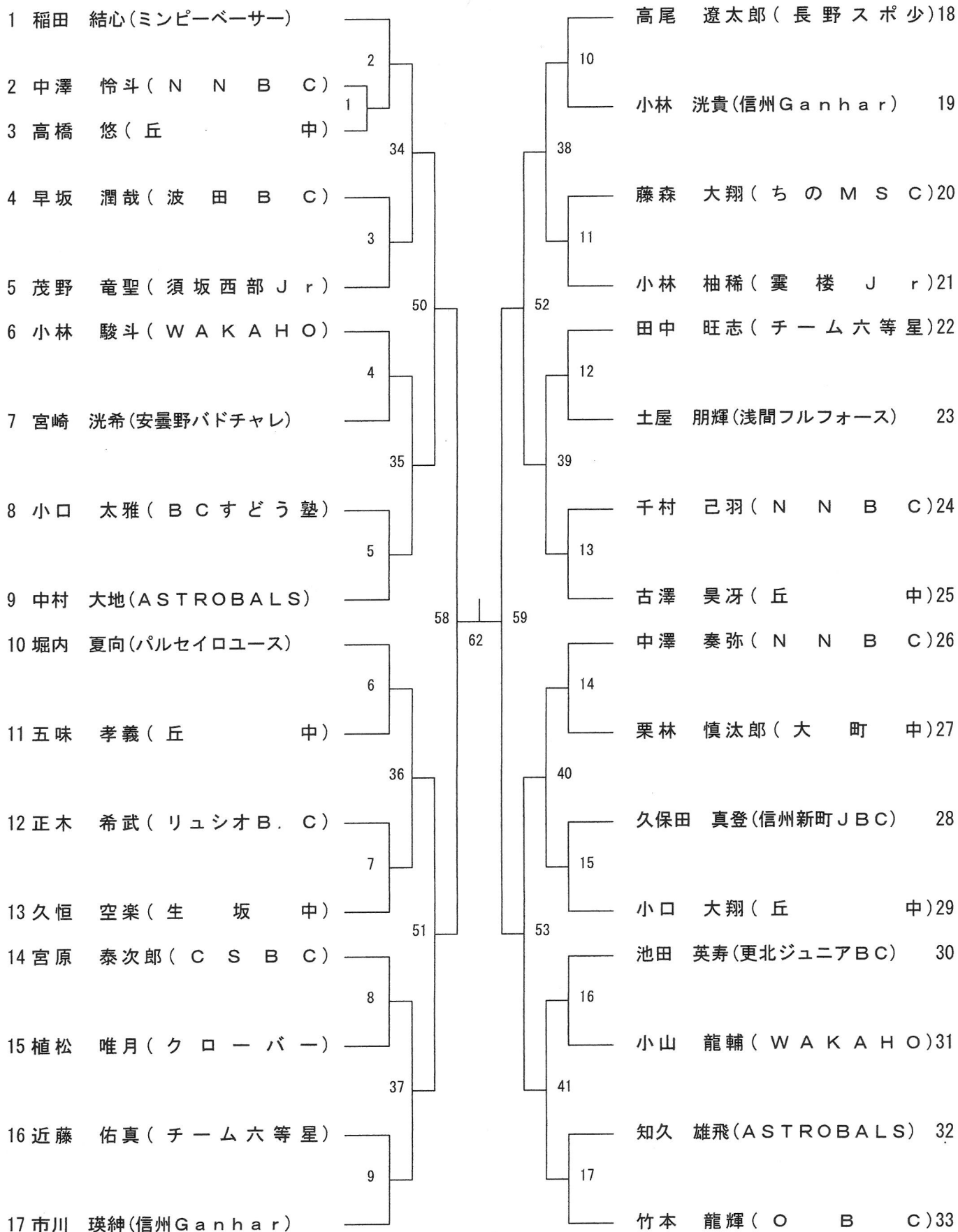

決勝
 70.71位 ————— 70.72位
 65

男子単A (BSA)・ブロック 2

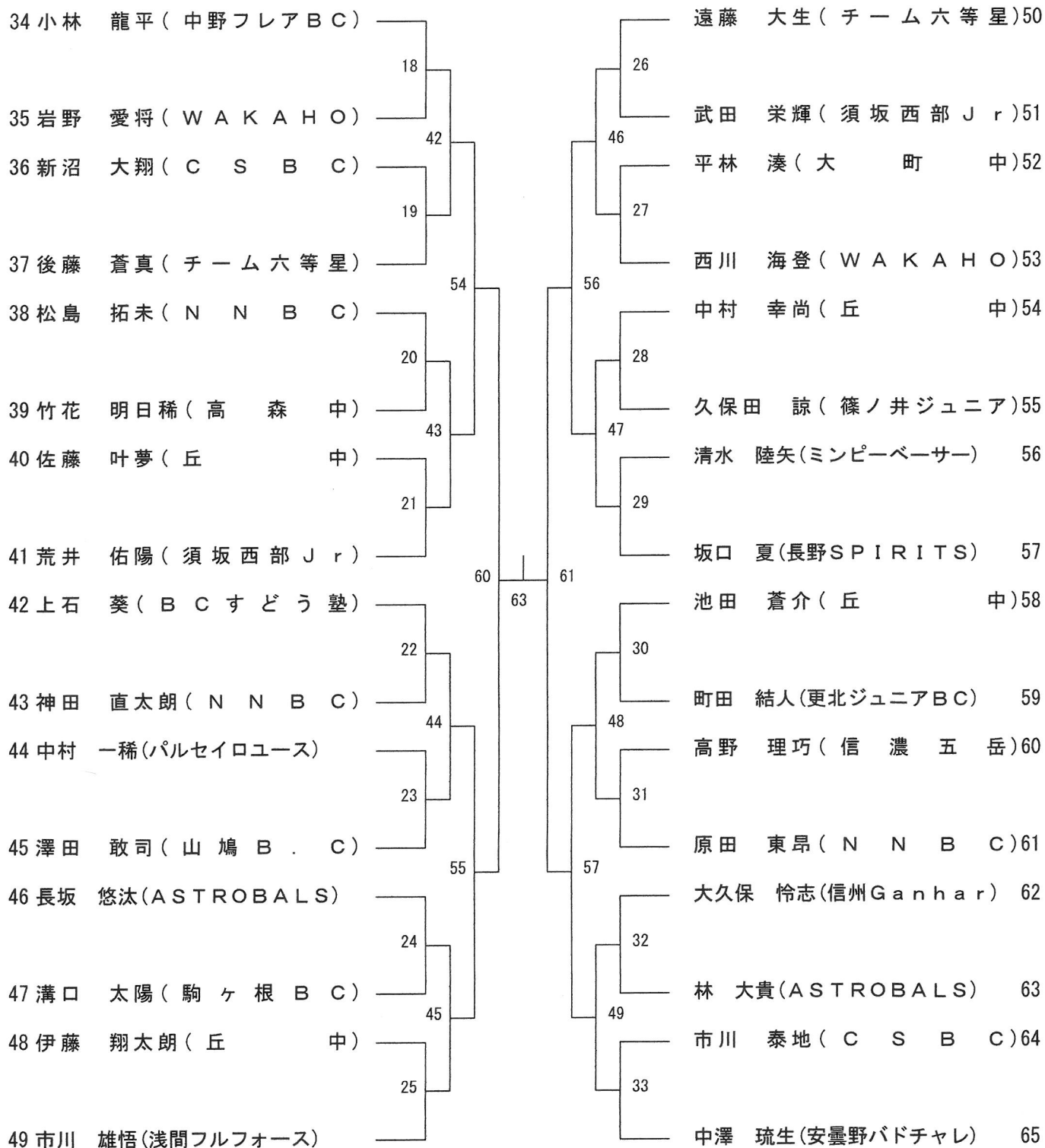

3次
 フォア 2位 ———— フォア 2 2位
 64

男子単B (BSB)・ブロック 1

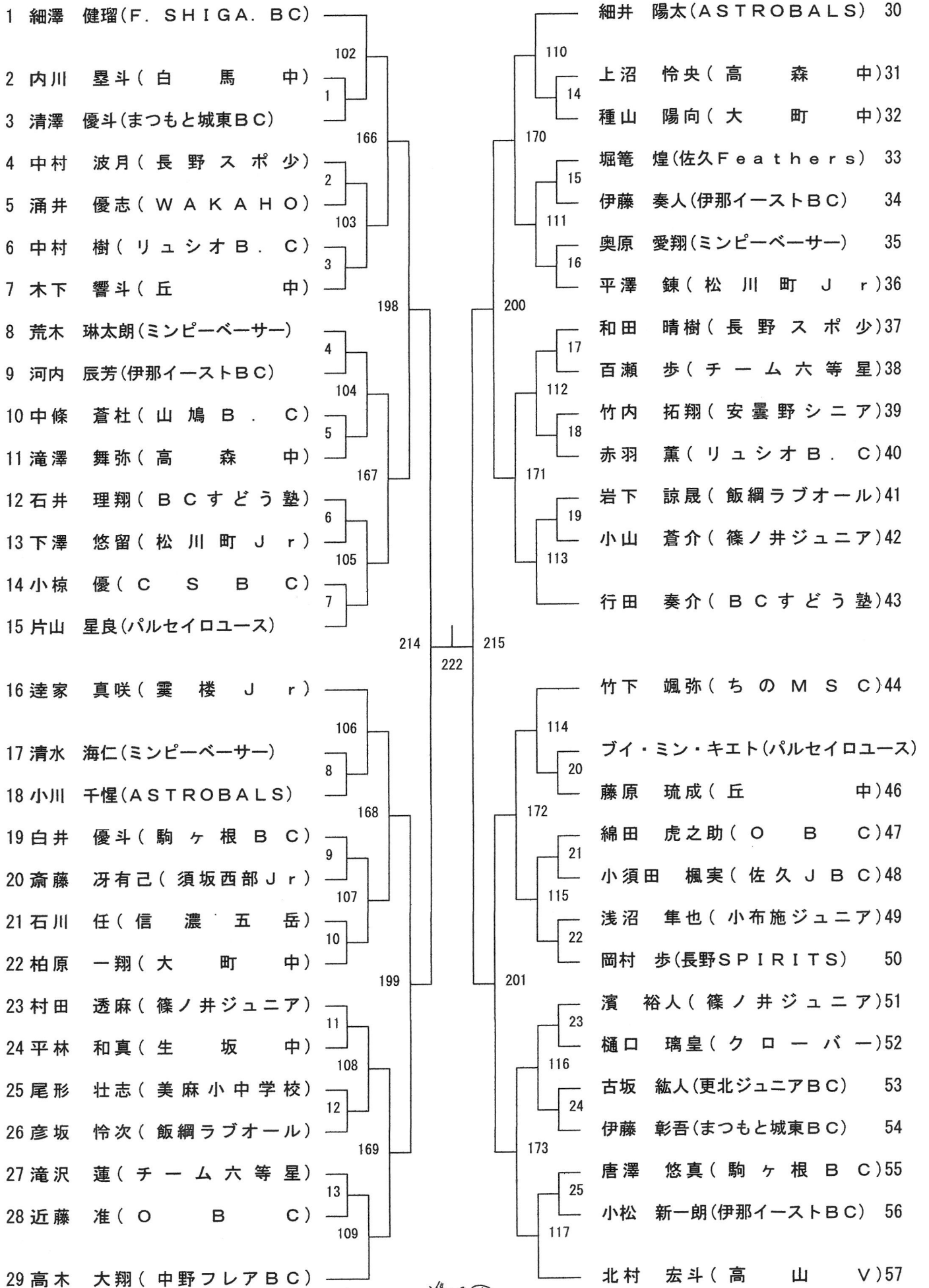

ブロック1 1位 226
 ブロック2 1位 114
 226

男子単B (BSB)・ブロック 2

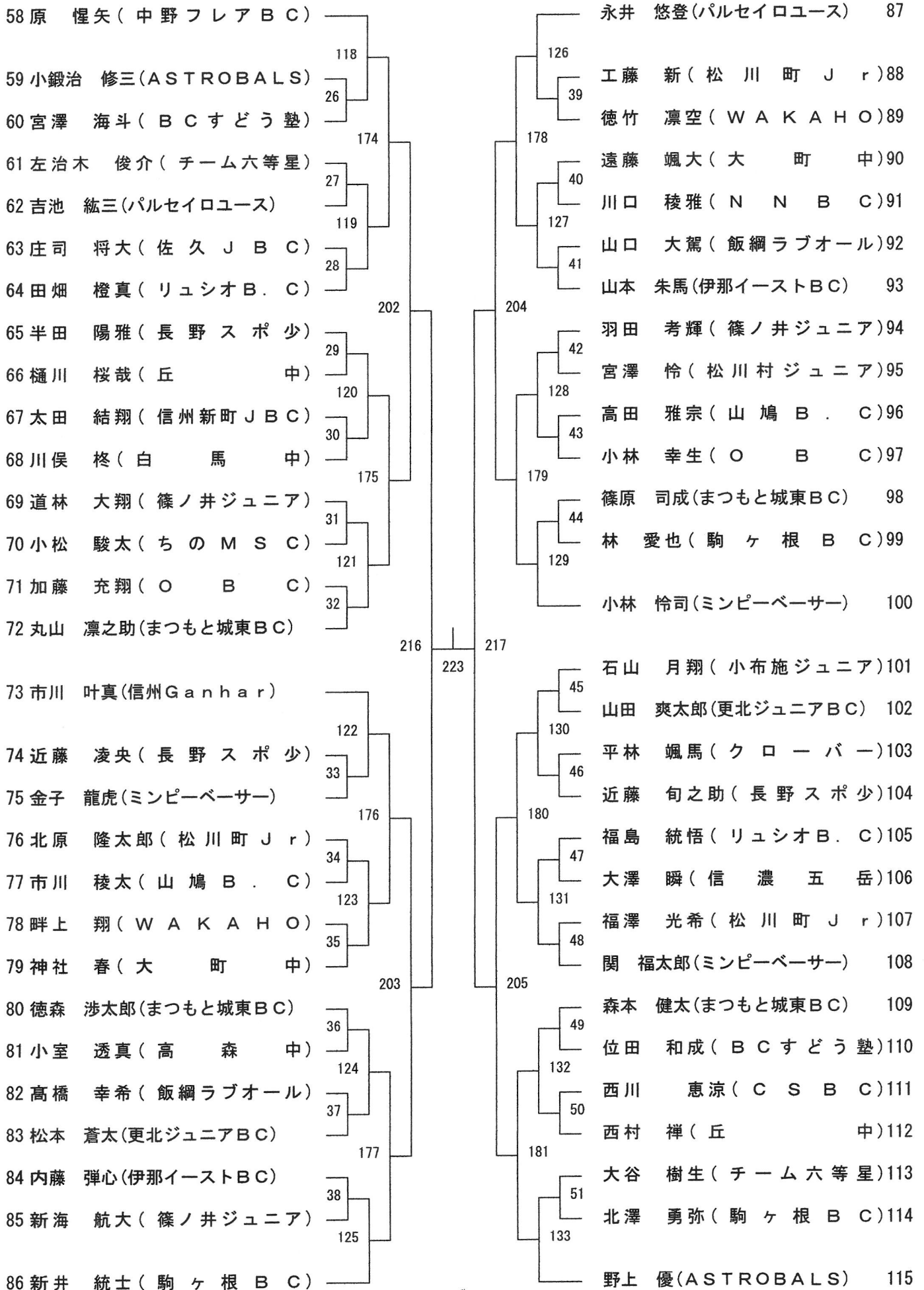

決勝
 226 勝者 — 227 勝者
 229
 7

男子単B (BSB)・ブロック 3

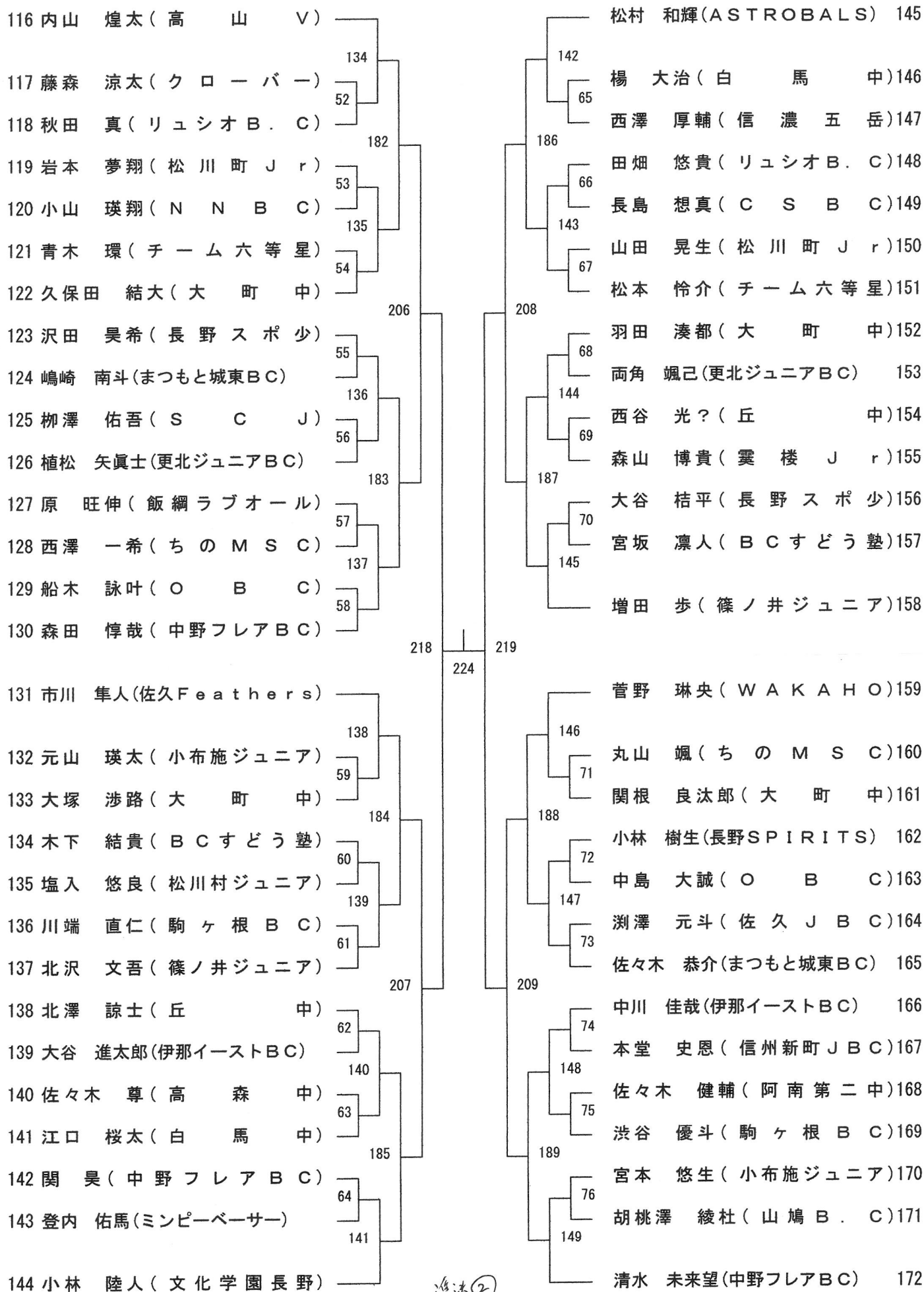

2013 144 227 2014 172 8

男子単B (BSB)・ブロック 4

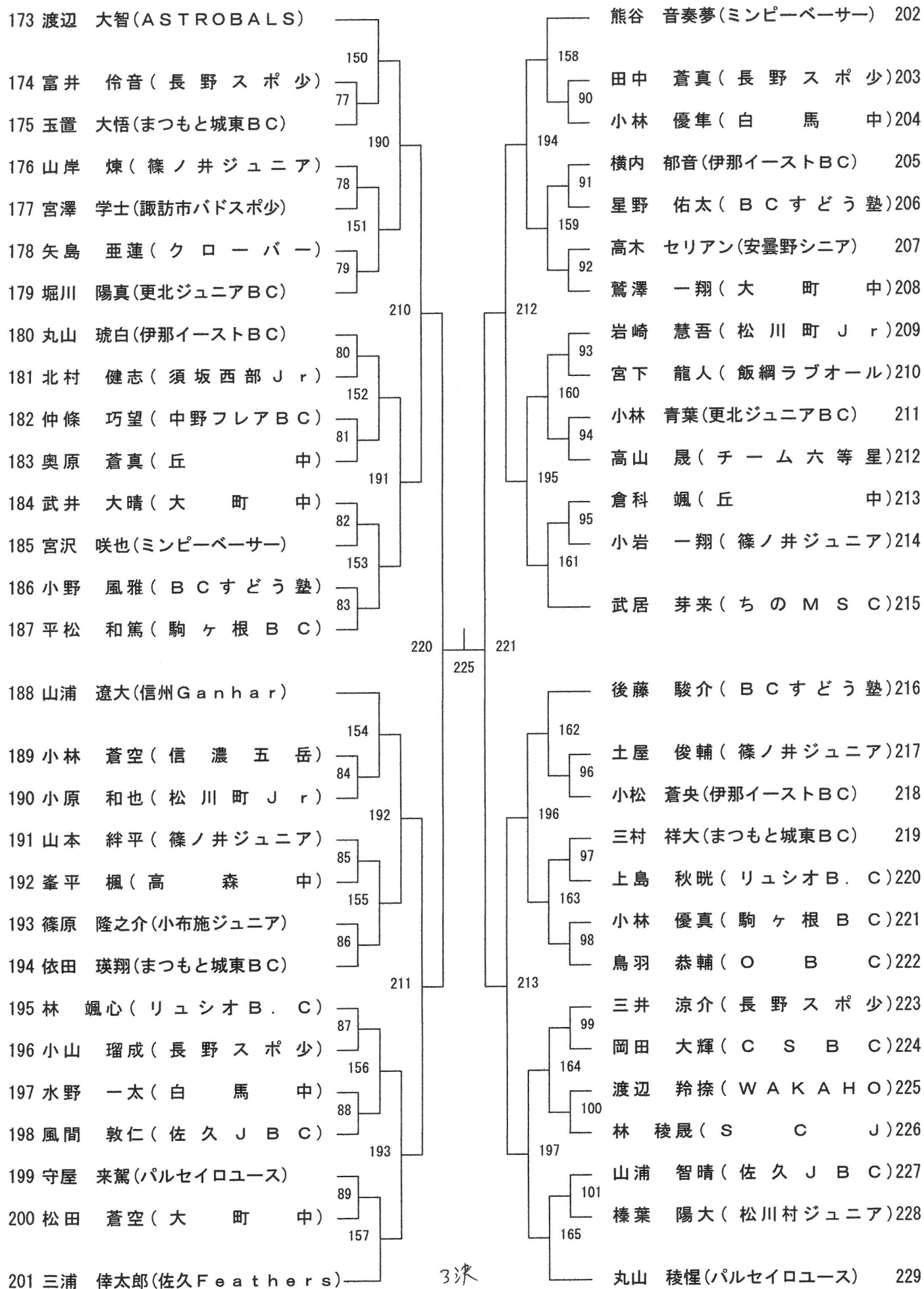

3決
226 敗者 ———— 227 敗者
228

女子単A (GSA)・ブロック 1

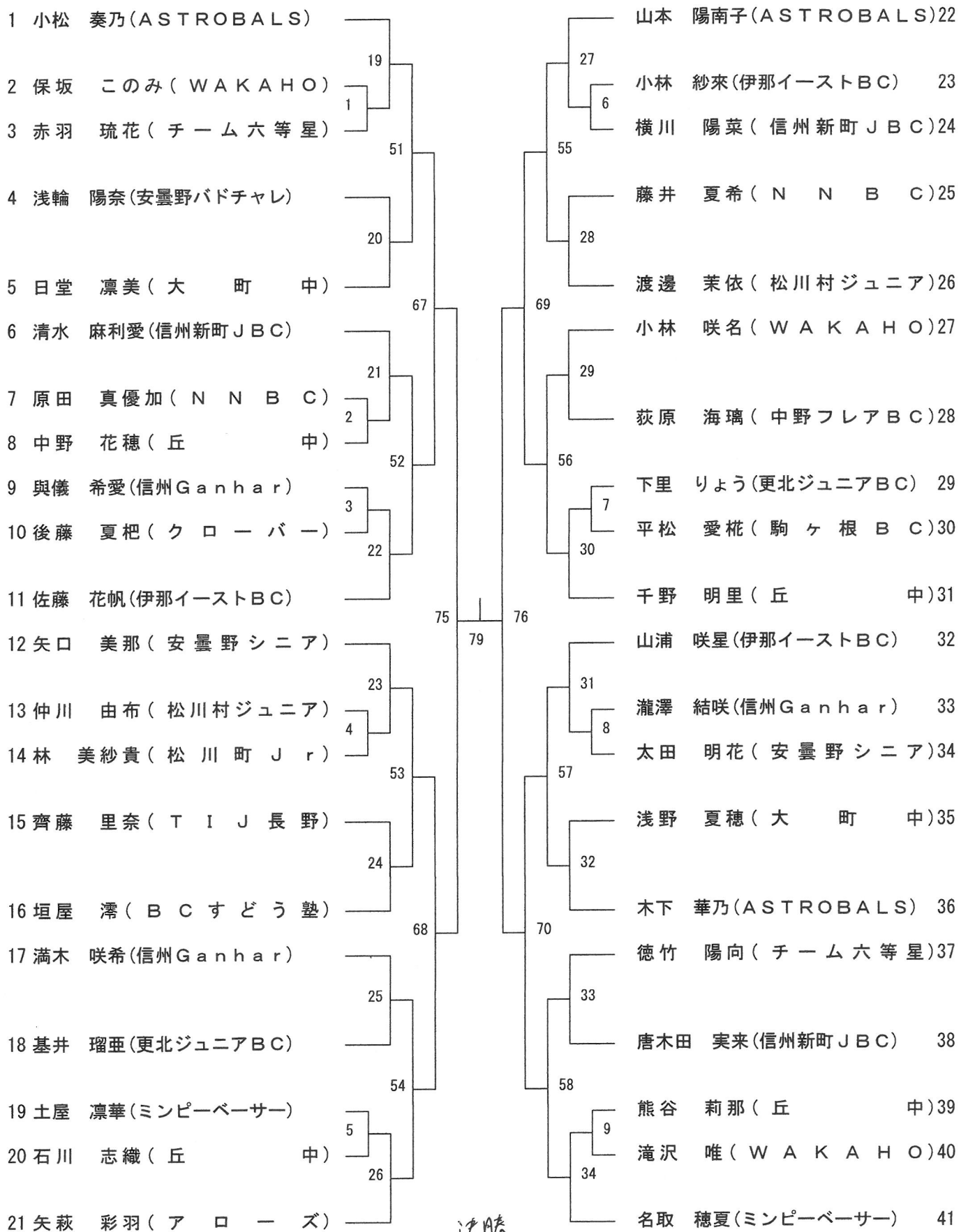

決勝
ブロック1 1位 ————— ブロック2 1位
82

女子単A (GSA) ・ブロック 2

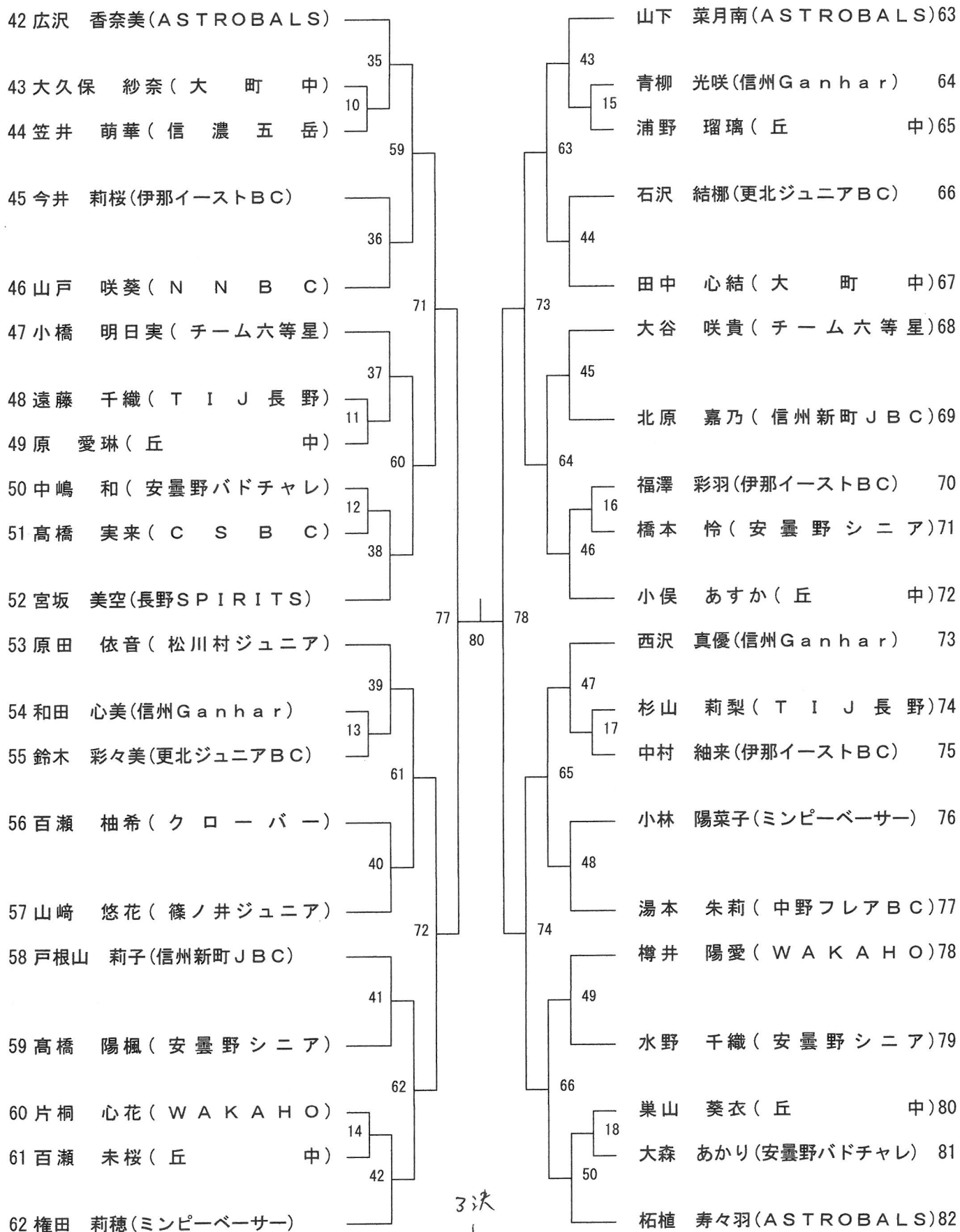

3位
 1
 2位
 2位

女子単B (GSB)・ブロック 1

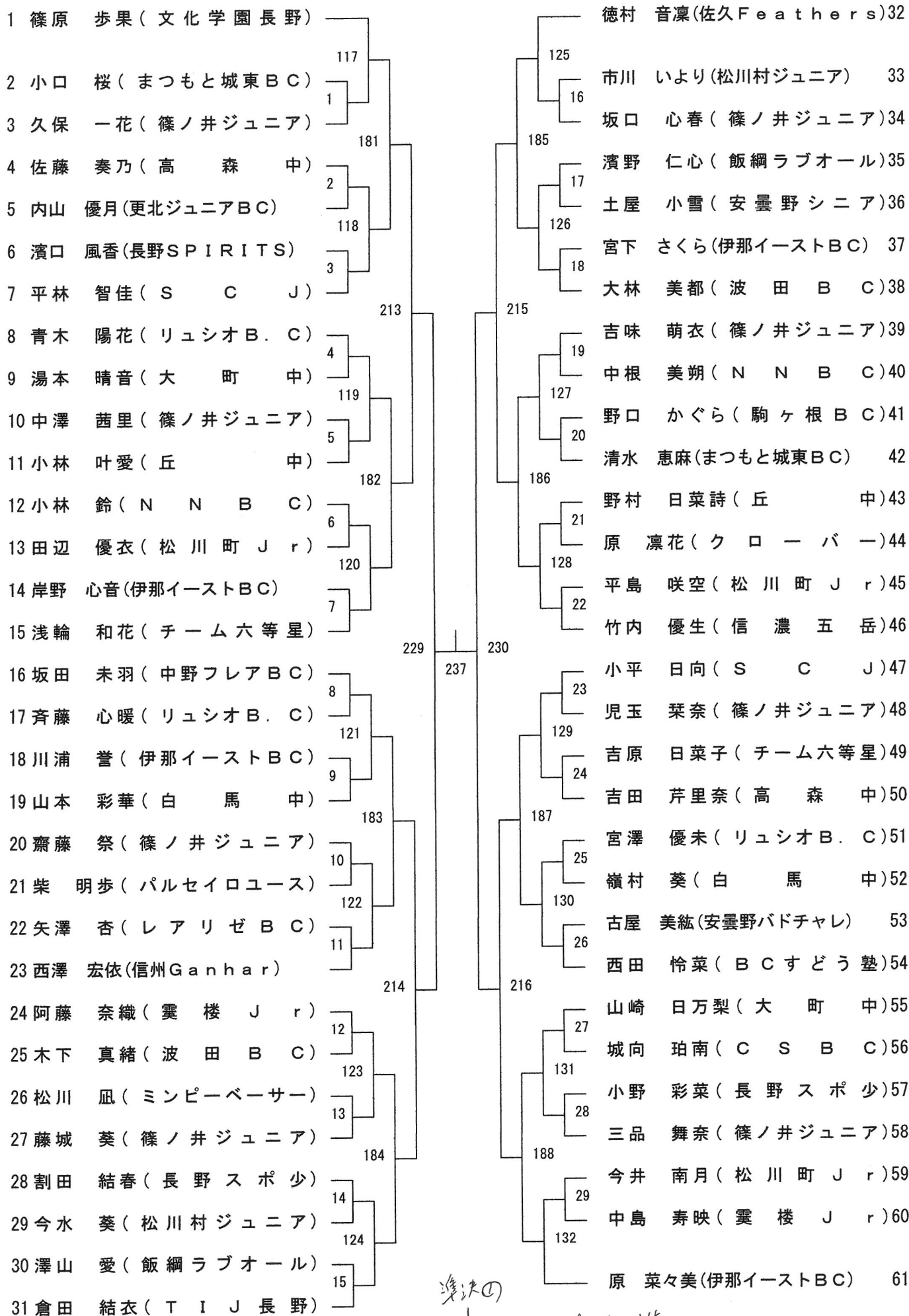

女子単B (GSB)・ブロック 2

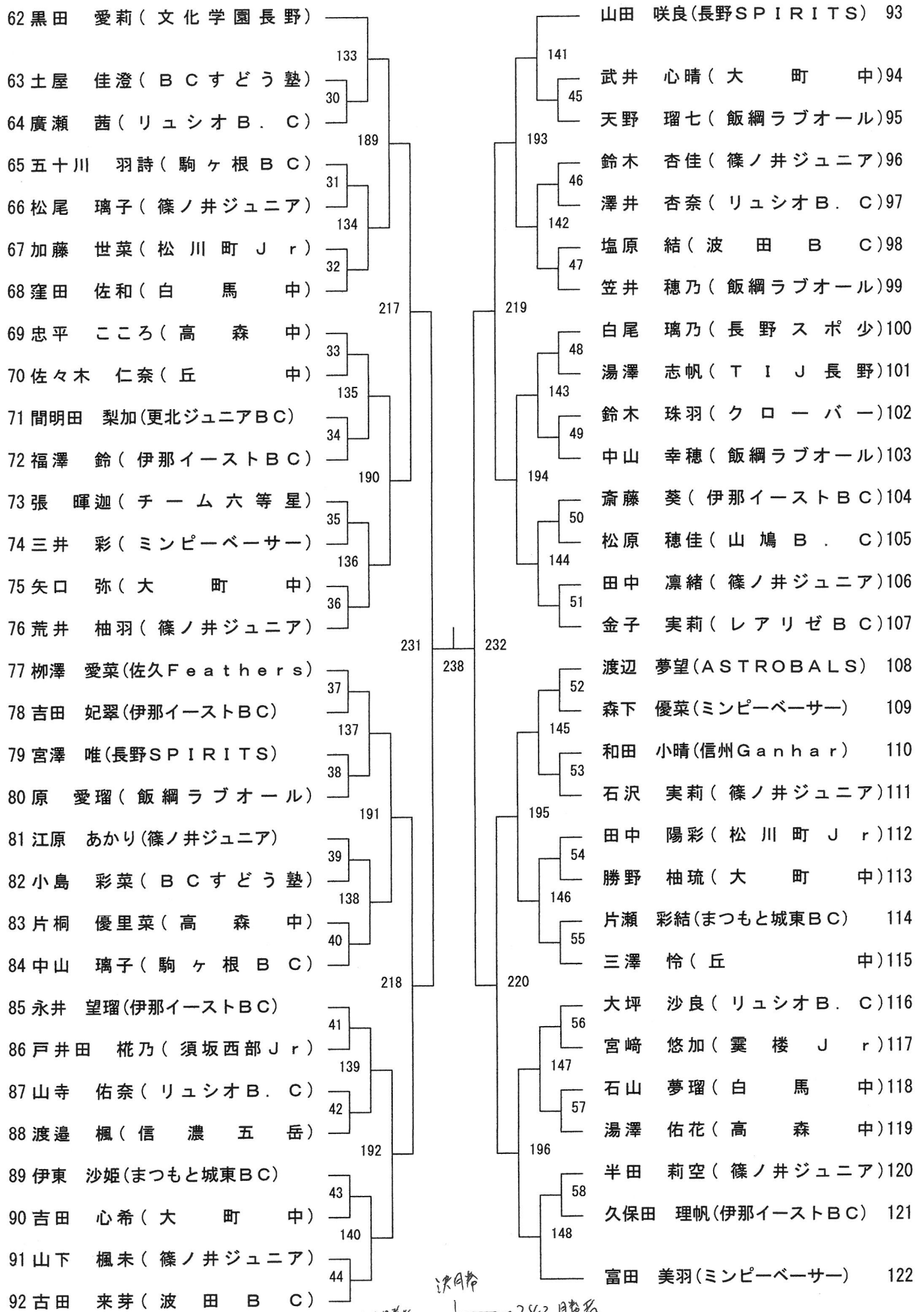

女子単B (GSB)・ブロック 3

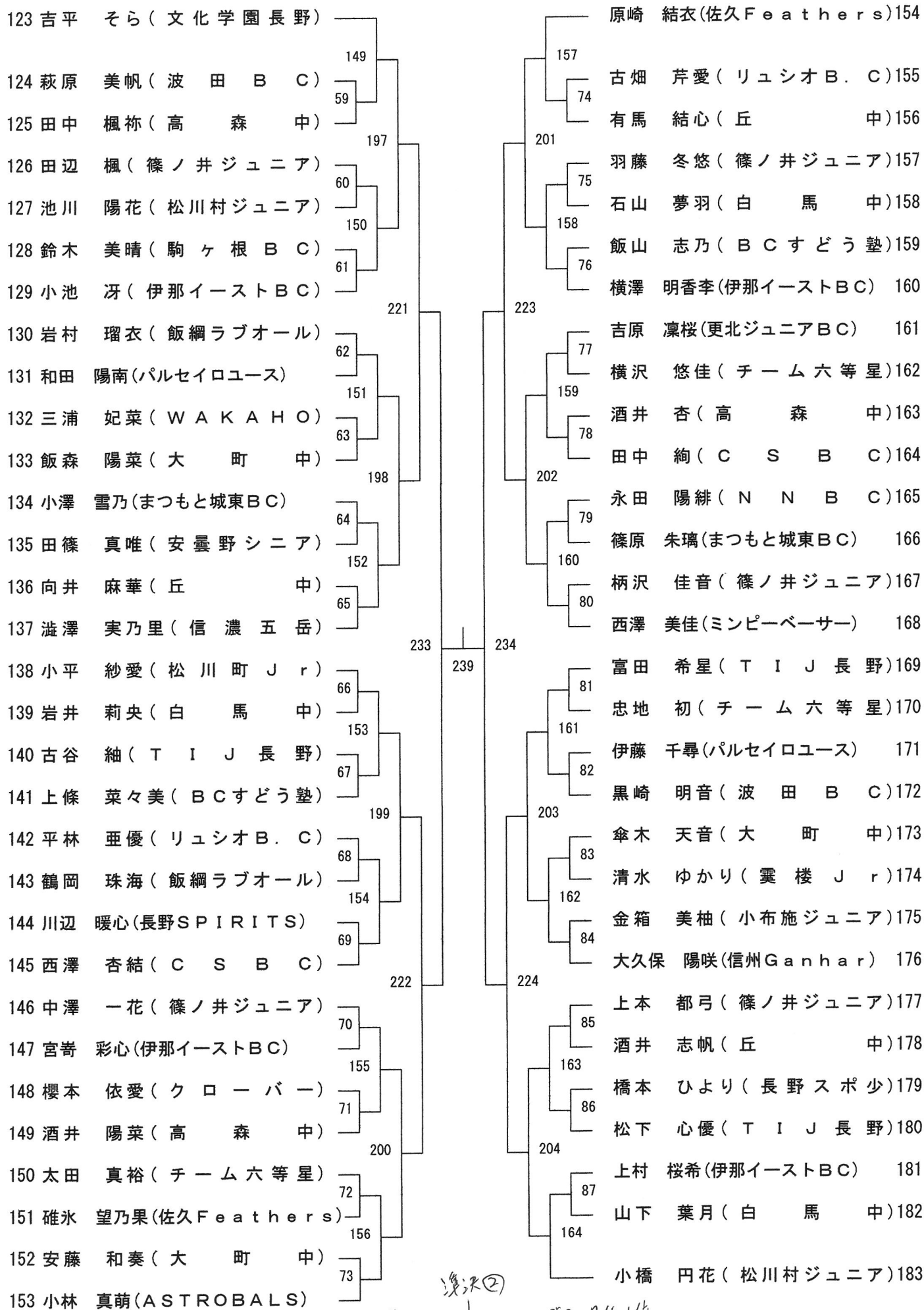

242
243
244
14

女子単B (GSB)・ブロック 4

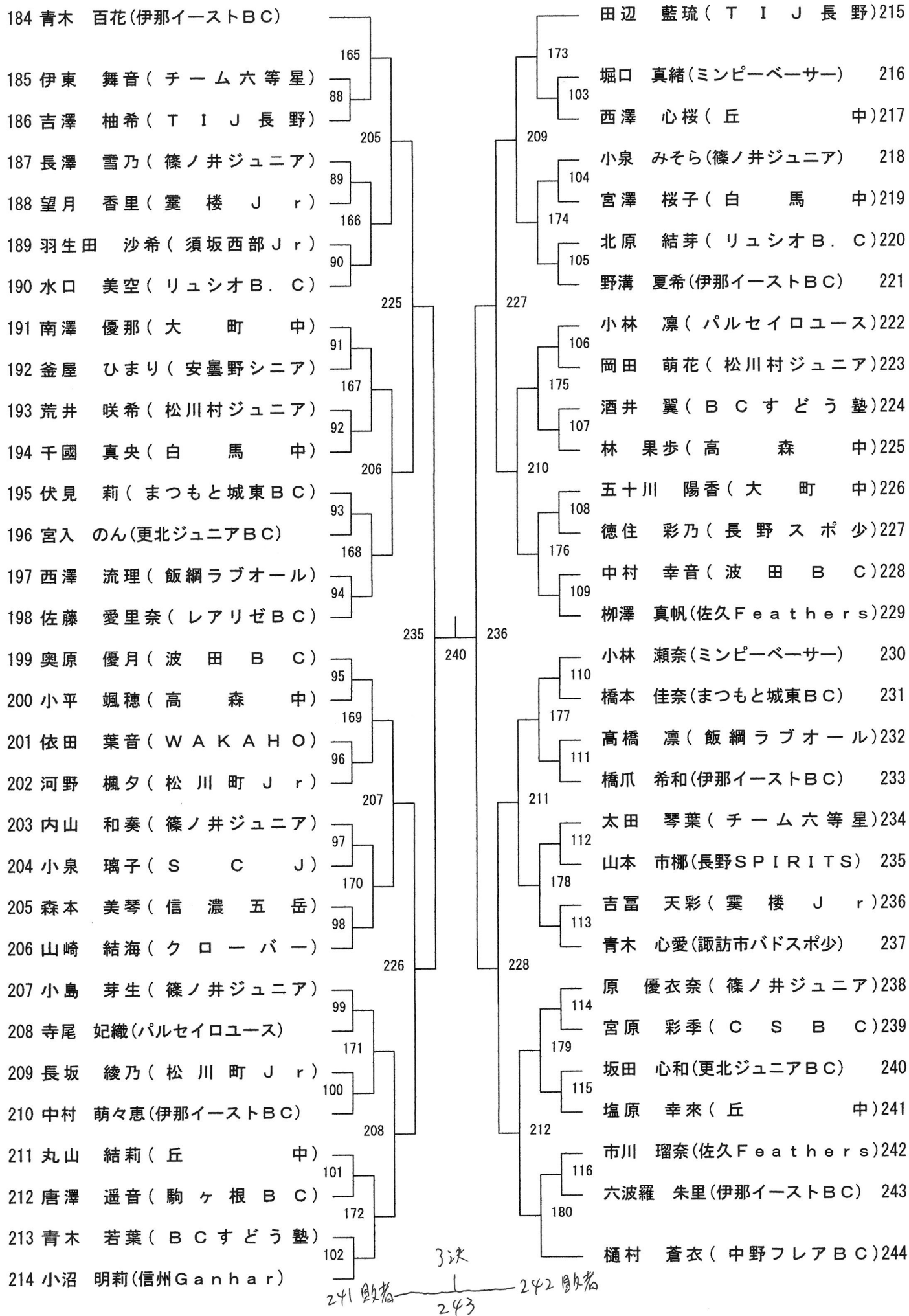

男子複 A (BDA)

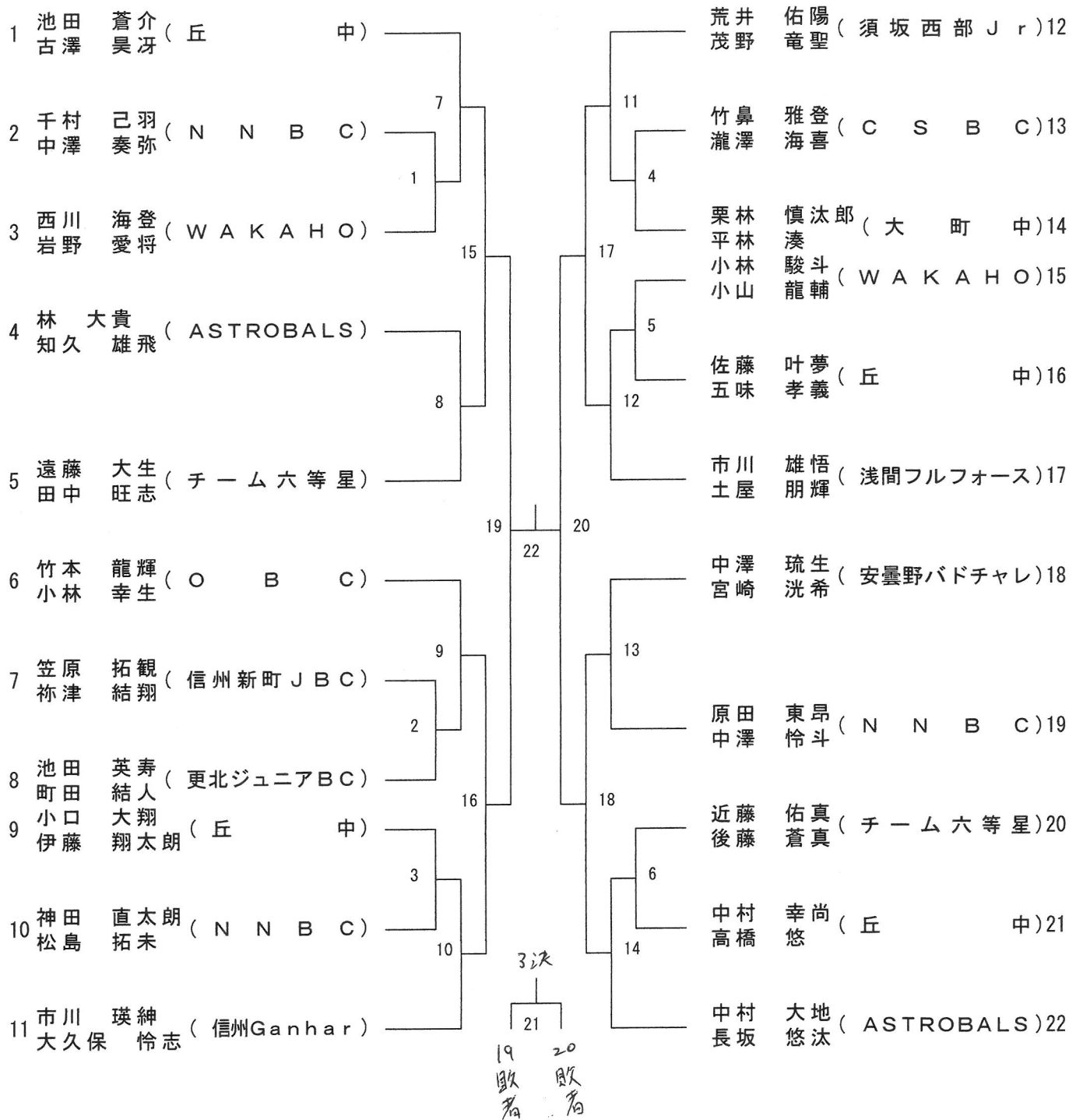

女子複 A (GDA)

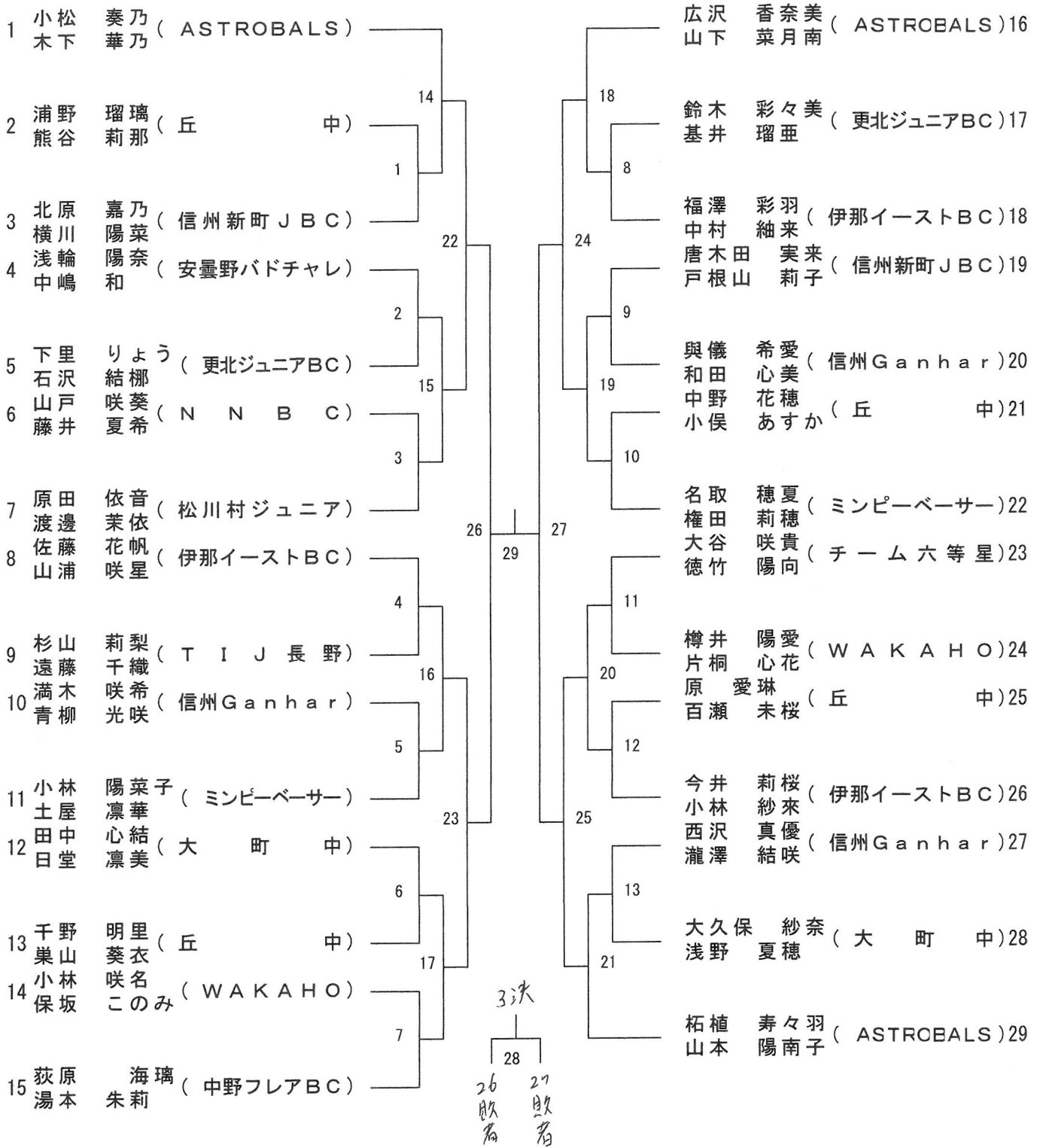

男子複B (BDB) ・ブロック 1

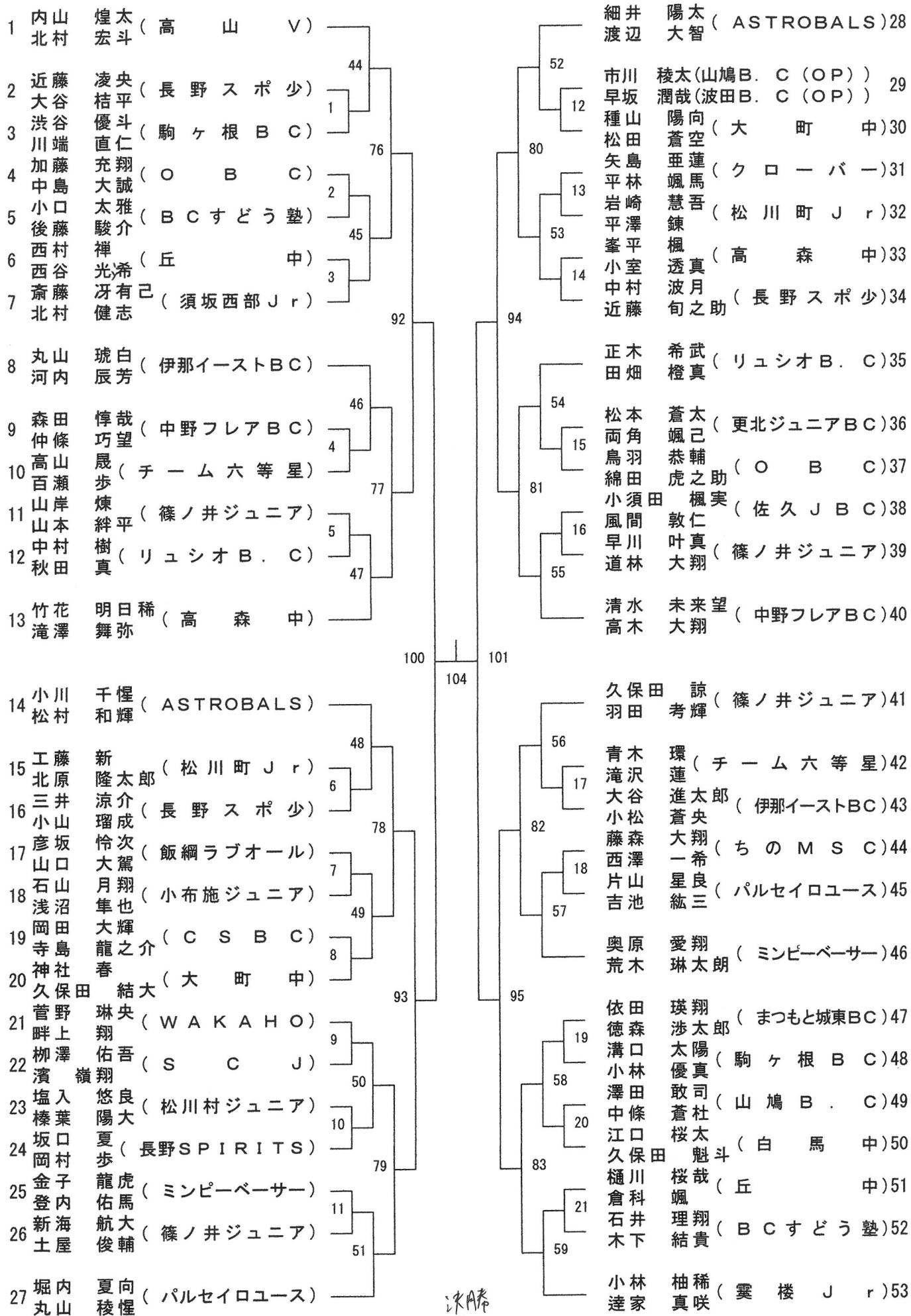

101
 104
 107 1位
 108
 109
 110
 111 2位

男子複B (BDB)・ブロック 2

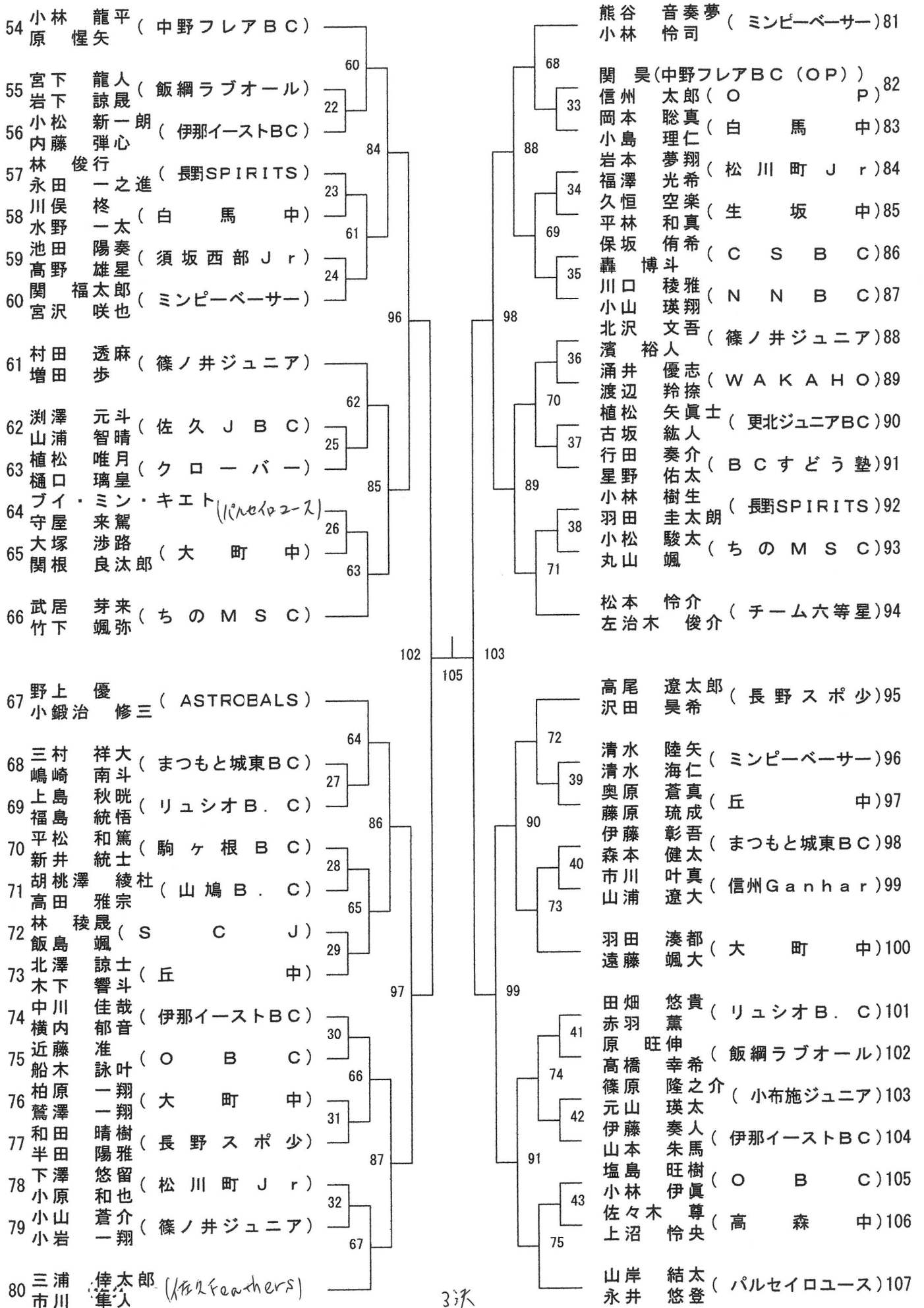

3羽
 106
 19
 2017/2位
 2017/2位

女子複B (GDB)・ブロック 1

1	徳村音凍 (佐久Feathers)	田中陽彩 (松川町 Jr) 30
2	坂口心春 (篠ノ井ジュニア)	安藤藤和妻 (大町中) 31
3	山下辺楓未 (松川町 Jr)	武井山愛 (飯綱ラブオール) 32
4	田平上酒井優咲菜々美 (BCすどう塾)	澤天野辺七 (篠ノ井ジュニア) 33
5	内山明田梨加 (更北ジュニアBC)	中澤林村花愛 (丘中) 34
6	清片恵麻結 (まつもと城東BC)	小野高橋日葉詩 (諏訪市バドスポ少) 35
7	有馬澤結心 (丘中)	宮山寺井杏奈 (リュシオB.C) 36
8	小沼沼明莉 (信州Ganhar)	澤樋坂田蒼衣 (中野フレアBC) 37
9	中小根林美鈴 (N N B C)	樋坂小島屋未彩佳 (BCすどう塾) 38
10	小平泉林智子 (S C J)	土森堀下口優真 (ミンピーベーター) 39
11	平宮澤林亞優 (リュシオB.C)	小伊藤藤千尋 (パルセイロユース) 40
12	水萩庭戸幸菜 (須坂西部 Jr)	伊赤張田暉 (チーム六等星) 41
13	早川希音 (美麻小中学校)	依田浦葉音 (WAKAHO) 42
14	吉田天心 (大町中)	三吉橋爪松愛璃希 (伊那イーストBC) 43
15	永井望香李 (伊那イーストBC)	平中富倉田藤冬衣 (篠ノ井ジュニア) 44
16	小林真萌 (ASTROBALS)	倉田藤玉田悠奈 (須坂西部 Jr) 45
17	濱野仁心 (飯綱ラブオール)	須田桐須片あ優 (高森中) 46
18	西藤藤空 (篠ノ井ジュニア)	片佐藤下彩心 (伊那イーストBC) 47
19	今水井希佳 (松川村ジュニア)	宮宮鈴珠羽 (クロバー) 48
20	横田真裕 (チーム六等星)	山崎岡愛 (飯綱ラブオール) 49
21	林果里奈 (高森中)	原古奥関吉塩 (波田BC) 50
22	吉百後藤希把 (クロバー)	田原口田原幸來 (丘中) 51
23	吉小島芽生 (篠ノ井ジュニア)	吉塩佐邊澤楓 (信濃五岳) 52
24	黒木下真緒 (波田BC)	佐渡濫原中岩嶺古廣乃里 (篠ノ井ジュニア) 53
25	長加藤乃菜 (松川町 Jr)	澤井村畑美空 (長野SPIRITS) 54
26	石谷保帆 (伊那イーストBC)	原中岩嶺古廣乃里 (篠ノ井ジュニア) 55
27	久波朱里 (伊那イーストBC)	岩嶺古廣乃里 (篠ノ井ジュニア) 56
28	古松心優 (T I J 長野)	古廣乃里 (篠ノ井ジュニア) 57
29	西澤美佳 (ミンピーベーター)	宮坂山美空 (長野SPIRITS) 58

決勝
119
20

女子複B (GDB)・ブロック 2

60	柳澤 愛菜 (佐久Feathers)		山崎 悠花 (篠ノ井ジュニア)89
61	今井 南月(松川町 Jr (OP))	70	上村 桜希 (伊那イーストBC)90
62	信柄 花子 ((O P))	28	岸野 心美 (波田 BC)91
63	内山 佳音 (篠ノ井ジュニア)	94	大萩 林美帆 (リュシオ B. C)92
64	川本 和暖 (長野SPIRITS)	29	水口 大坪美沙 (リユシオ B. C)93
65	山本 優那 (大町中)	71	碓氷 市川望乃 (佐久Feathers) 93
66	湯本 晴音 (松川村ジュニア)	30	橋本 田結 (長野スポ少)94
67	池川 瑠衣 (飯綱ラブオール)	106	藤田 結み (須坂西部 Jr)95
68	西田 滯菜 (BCすどう塾)	31	浅川 輪花 (チーム六等星)96
69	五十川 美晴 (駒ヶ根 BC)	72	太吉 坂和 (更北ジュニアBC)97
70	小澤 雪乃 (まつもと城東BC)	32	和田 明歩 (パルセイロユース)98
71	伊野 沙夏 (伊那イーストBC)	95	原 櫻依 (クローバー)99
72	吉原 弥玖 (O B C)	33	酒井 杏穂 (高森中)100
73	永田 優加 (N N B C)	73	小三 舞奈 (篠ノ井ジュニア)101
74	藤城 杏佳 (篠ノ井ジュニア)	34	阿藤 奈織 (雲楼 Jr)102
75	湯澤 里奈 (T I J 長野)	112	林美紗 (松川町 Jr)103
76	井上 志帆 (丘中)	74	小中 紗愛 (伊那イーストBC)104
77	青木 陽花 (リユシオ B. C)	35	福澤 本都 (篠ノ井ジュニア)105
78	塩原 結音 (波田 BC)	96	石北 沢樹里 (白馬中)106
79	大森 幸あ (安曇野パドチャレ)	36	窪田 口和ら (駒ヶ根 BC)107
80	五十川 弥香 (大町中)	75	唐澤 遥音 (飯綱ラブオール)108
81	笠井 華生 (信濃五岳)	37	中宮 山彩季 (C S B C)109
82	酒井 二菜 (高森中)	107	田中 橋由花 (松川村ジュニア)110
83	石山 夢瑠 (白馬中)	38	小川 野由 (大町中)111
84	大久保 陽咲 (信州Ganhar)	76	勝飯 森陽 (伊那イーストBC)112
85	三井 彩 (ミネピーベサー)	39	川崎 長雪 (篠ノ井ジュニア)113
86	吉原 日菜子 (チーム六等星)	97	吉澤 尾璃 (I I J 長野)114
87	江田 初あ (篠ノ井ジュニア)	40	丸山 藍結 (丘中)115
88	青木 百花 (伊那イーストBC)	77	湯澤 心佑 (高森中)116
			篠原 歩果 (文化学園長野)117

3泳
116
21
ブロック1 2位
ブロック2 2位

第36回長野県中学校バドミントン春季選手権大会

- ・開場 7:30 (エレコム) 7:45 (ユメックス・両日とも)
- ・受付 8:00頃～ (準備ができ次第)
- ・コート練習 25日 8:10～ エレコム 10分×4回転 8:20 ユメックス 10分×4回転
26日 8:00～ ユメックス 10分間×6回転
※必ず1コート6人で練習、準備の状況で時間が前後します
- ・監督会議は短時間連絡のみフロアで行います 8:30頃 (放送で連絡します)
- ・開始式(注意事項等) 9:00～ ※座席に着席して行う
※26日は時間節約のため全日中大会報告のみ行う
- ・競技開始 9:10～ ※準備でき次第

◎クラブ代表者決め 26日 中信・南信 10:30頃～ ユメックスアリーナ会議室

○コート割り(進行概要) (基本的に下記の通りに行うが試合進行の都合上変更することもある)

(1) 25日 エレコムロジテックアリーナ (男子シングルス)

	1	2	3	4	5	6	7	8	9	10	11	12	13	14
始め	男子単B(1～101) ※1回戦													
終日	男子単A(1～)							男子単B(102～)※2回戦						
ポイント	・全ての試合、15点ポイント、ゲーム中のインターバルでのアドバイスなし													

※決勝戦・順位決定戦まで全ての試合を行う 予定

(2) 25日 ユメックスアリーナ(スカイパーク体育館) (女子シングルス)

	1	2	3	4	5	6	7	8	9	10	11	12	13	14
始め	女子単B(1～116)													
終日	女子単A(1～)							女子単B(117～)						
ポイント	・全ての試合、15点ポイント、ゲーム中のインターバルでのアドバイスなし													

※女子単Aは全ての試合を行う(予定)、女子単Bは準決勝まで行う(予定)、進行が遅れた場合はこれ以前に終わりにする可能性あり

(3) 26日 ユメックスアリーナ (男女ダブルス)

	1	2	3	4	5	6	7	8	9	10	11	12	13	14
始め	女子単B残り	男子複B(1～75) ※1・2回戦						女子複B(1～85) ※1・2回戦						
終日残り	男子複A(1～)			男子複B(76～)			女子複A(1～)			女子複B(86～)				
ポイント	・全ての試合、15点ポイント、ゲーム中のインターバルでのアドバイスなし													

エレコムロジテックアリーナ

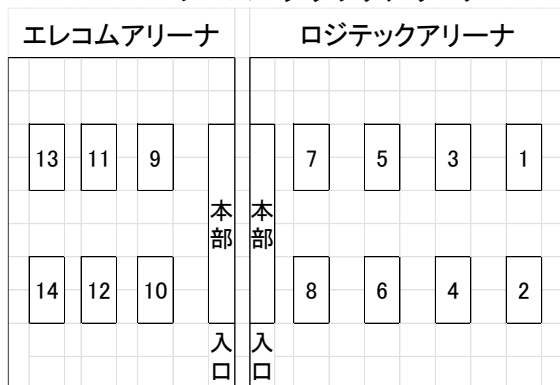

ユメックスアリーナ

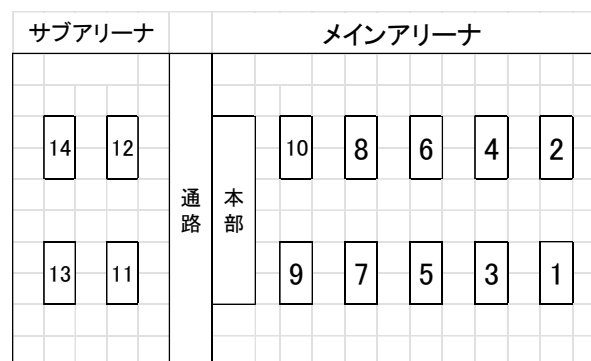

○注意事項・申し合わせ事項

- (1) ダブルスは、同校同士のペアを基本とする。なお、男女Bでは、奇数の場合やペアがない場合についてオープン参加(勝ち上がりなし)とし抽選・申し合わせによってペアを決める。事前に申し出のあった他チーム同士の要請については尊重する(あくまでオープン参加)
- (2) ポイント代替スコアリングシステムを採用する(1ゲーム15点、延長最大21点)。
- (3) シャトルは日本バドミントン協会検定合格品を使用する。1番球を使用する。
- (4) 競技中の服装は、令和8年度(財)日本バドミントン協会検定合格ウェアとする。防汗や整髪のために、はちまきの使用を認めるが、体裁良く結ぶこと。背面には学校名、チーム名別途様式のゼッケンをつけること。新1年生等でユニフォームの準備が間に合わない場合は、学校の運動着でも構わない。ただし、ゼッケンは着用すること。

- (5) 第1ゲームと第2ゲームの間、第2ゲームと第3ゲームの間に120秒を超えないインターバルを認める。
- (6) ゲーム中のインターバルはなしとする。必要に応じてタオルや水分補給をとるようにする。
- (7) 同一選手が連続して試合を行う場合は、10分間の休憩をとる。
- (8) **招集所は設けないが、自分の試合の5試合前にはアリーナ付近で待機し、試合のコールがかかったら直ちに入场し試合を開始する。練習はしない。**
- (9) **試合のコールはメインアリーナのみで行う(会場の都合上変更する場合は全体に説明する)。**
- (10) 競技中の汗拭きは、マッチ(試合)を中断しないように心がける。また、水分補給については主審の許可を得て行い、水筒、スクイズボトル(ふたつきの水筒)を使用する(ペットボトル不可)。
- (11) シャトルがインプレーでないときに限り、プレイヤーはマッチ(試合)中アドバイスを受けることができる(**アドバイスの受け方に注意**)。プレイヤーはインターバルを除き、マッチ(試合)中、主審の許可なしにコートから離れてはならない。
- (12) ベンチに入れるのは、監督またはコーチ1名のみとする。ただし、選手でも良い。コートの後ろに椅子を一つ用意する。また、服装については『**チームユニフォーム・シャツ・ポロシャツ・ブラウス、長ズボンまたはスカートとし、ジーンズやビーチスタイル、バミューダ、ショーツ、スリッパとサンダルは禁止とする。**』と公認審判員規程で定められていますので、基本的にこの内容を守っていただくようお願いいたします。本日準備できない場合役員にご相談下さい。
- (13) 審判は敗者審判で行う。なお、負けたら同じ学校(チーム)から線審、得点係も出すこと。不足する場合は直ちに本部に申し出ること。(引率の保護者、監督、コーチも審判にご協力下さい)
- (14) 応援は拍手と声援のみとし、物を持つ、振る、たたく、またはその場を動く踊る等はプレーの妨げになるためしないようにすること。プレー直前やインターバル中まとまった声援、コール等はプレーの遅延につながらないように配慮すること。
- (15) ゴミはすべて持ち返りとする。自分たちの使ったギャラリーの周辺はゴミ拾いをしていく。
- (16) 廊下などでの羽打ち・素振り禁止とする。屋外でも羽根打ち・素振りは禁止。
- (17) 駐車場の数が限られています。決められたスペースにマナーよく駐車するようお願いいたします。あまりにも利用方法が悪い場合、今後入場制限や選手の出場制限を行わなければならなくなってしまう可能性があります。
- (18) **例年忘れ物、落とし物が数件発生します。各自の持ち物の整理整頓等各チームで徹底して下さい(プログラムは必ず記名しその管理についてもご指導下さい)。**
- (19) 写真撮影はフラッシュの使用を厳禁とする。
- (20) 公共の施設をお借りしていますので気持ちよく使用できるようにご協力下さい。
- (21) 画像・動画等の取り扱いについて
選手、参加者の肖像権を守るため、大会時に撮影した動画、画像をSNS、動画配信サービス等にアップすることのないようお願いいたします。LINE等で画像、動画を送ることも肖像権の侵害にあたる可能性があります。
- (22) 男女単複Aクラスについて
Aクラスに出場の選手は、全日本ジュニアバドミントン選手権大会・ジュニアの部長野県ブロック予選と国体長野県予選少年の部の予選を兼ねます。なお、全日本ジュニア予選についてはベスト4がそれぞれ県予選に出場できます。また、国体予選については、1位の選手(ペア)が出場できます。両大会の県予選には必ず参加するようお願いいたします。(国体予選：6/27、28(ユメックスアリーナ)、全日本ジュニア予選：7/31・8/1(東御中央公園体育館))
※大会の詳細は『長野県高体連バドミントン専門部』または『長野県バドミントン協会』のホームページに掲載されますので、当日の日程等はそこで確認をお願いします。申し込みについては長野県バドミントン協会中学部会の方で一括して行います。それ以降については、各チームの責任で参加をお願いします。参加費は当日持参受付で提出してもらいます。
- (23) 大会参加に際して、選手・監督・コーチ等すべての参加者は以下のことを遵守すること。
- ① 大会でのコーチング時、プレイヤーを尊重し、対戦相手が自らの持っている力を出せなくなるような声出しや応援は指導者も応援する者も絶対に行わない。
 - ② 特に、子どもや生徒が審判を行う際、ジャッジに対しての過度な反応や言動は指導者も応援する者も絶対に行わない。
 - ③ インプレー中に、ジャッジと取れるような言動は指導者も応援する者も絶対に行わない。
 - ④ 本協会の会員は、同会員のプライバシーや人権を侵す言動は絶対に行わない。また、同会員の事実ではない情報を他者へ伝える等の行為も絶対に行わない。

◎ゼッケン様式

上衣背面部にゼッケンをつけ(右図の通り)、
校名(〇〇中)またはクラブ名と**名字**を記入する。
チーム名が長くなり略称等を利用する場合は事前に申し出て承認を得ること。
チーム内に同一の名字がいる場合は、名字の後に小さく名前の1文字目を入れること



第 36 回長野県中学校バドミントン春季選手権大会

1 入場・座席について

- ① 両会場ともに早く来すぎると体育館の方や近隣住民の迷惑となってしまう場合がありますので、会場時間に合わせたのご来場をお願いします。また、**駐車スペースに並んで待機しない**ようにお願いします。
- ② 指定はしませんが、座席はゆずり合い、必ず 1 人 1 席でお願いします。また、必ず選手を優先して下さい。
- ③ 下足入れは使用せず、下足は各自館内へ袋に入れて持ち込む。また、体育館備え付けのスリッパの使用は禁止する。

2 駐車場について

(1) ユメックスアリーナ

ユメックスアリーナ駐車場には十分に駐車スペースはなく大変混雑が予想されます。したがって、以下のようにお願いします。ユメックスアリーナは一般の方も利用するため、施設より駐車場の利用についてはルールを厳守でと強く言われています。ご不便をおかけしますが、ルール厳守でお願いします。

- ①ユメックスアリーナ駐車場は、役員・監督・コーチが優先して利用する。
- ②保護者・チーム関係者・一般観客等はなるべく松本歯科大学駐車場(別途案内の通り)を利用するようお願いいたします。特に駐車場が満車の場合は速やかに

(2) エレコムロジテックアリーナ

別途の通り、体育館入口に近い場所は役員専用となります。(送迎でも利用不可)。監督・コーチ・保護者等は 1 段下、2 段下の駐車場をご利用ください。

3 大会運営役員について

申込書にご記入いただいた運営役員の方々、大会当日よろしく申し上げます。

- ・エレコム会場は 7:15 に、ユメックス会場は 7:30 に入場していただき、まず会場準備、本部準備、受付準備を一緒をお願いします。様子を見て本部に集合していただき、打ち合わせして別途仕事を割り振ってすすめていきます。よろしく申し上げます。

- ・ 駐車場は『役員専用』のところをお使いください。
- ・ 昼食と日当のみ支給します。ただし、1日でチームの中で交代で行う場合は、1名としてカウントして支給します。
- ・ 本部役員を直接お願いしている方につきましては、終日本部運営をお願いします。

4 当日の進行等について

参加者が非常に多いため、以下のことをお願いします。

- ① 監督会議後、開始式は行わず準備ができ次第試合開始（監督会議も確認のみ短時間で行う）
- ② 男女シングルス A、男女ダブルス A につきましては、B の試合をある程度進めたあとから試合を入れていきますので待ち時間が長くなってしまいます。申し訳ありませんがご了承ください。
- ③ その他別途の注意事項を参照すること。

エレコムロジテックアリーナ駐車場図



ユメックスアリーナ 駐車場図

駐車場について

敷地全体図



- ・ユメックス駐車場は**役員・監督・コーチ**を優先
 - ・保護者・観客はユメックス駐車場がいっぱいだったら**松本歯科大駐車場**へ
 - ・指定された区画以外への駐車は禁止(当日係員の指示に従う)
- ※歯科大駐車場・・・徒歩5分

(松本歯科大学関係駐車場)

